

КУЛЬТУРА  
НАЦИОНАЛЬНЫЕ  
ПРОЕКТЫ  
РОССИИ



20  
22

ЧЕЛЯБИНСКИЙ  
ТЕАТР  
КУКОЛ

В состав национального проекта «Культура» входит федеральный проект «Культурная среда», задача которого – модернизировать региональные и муниципальные театры юного зрителя и кукольные театры путём их реконструкции и капитального ремонта.

Челябинский государственный театр кукол имени Валерия Вольховского – участник программы модернизации театров кукол в рамках национального проекта «Культура» в 2019–2021 гг.

**ОБЪЁМ СРЕДСТВ ФЕДЕРАЛЬНОГО И ОБЛАСТНОГО БЮДЖЕТОВ, НАПРАВЛЕННЫХ НА ВЫПОЛНЕНИЕ РАБОТ ПО КАПИТАЛЬНОМУ РЕМОНТУ И УКРЕПЛЕНИЕ МАТЕРИАЛЬНО-ТЕХНИЧЕСКОЙ БАЗЫ НАШЕГО ТЕАТРА, ПО ГОДАМ:**

**2019:** 4,9 млн руб. на капитальный ремонт системы художественно-постановочного освещения.

**2020:** 66,7 млн руб. на капитальный ремонт кровли, фасада, систем водоснабжения и водоотведения, отопления, энергоснабжения и энергообеспечения, системы сценического оборудования малого зала.

**2021:** 74 млн руб. на капитальный ремонт механического оборудования и планшета сцены, интерьеров внутренних помещений театра, систем вентиляции, кондиционирования и дымоудаления, связи, сигнализации и видеонаблюдения, рабочего освещения и архитектурно-художественного освещения фасада, обеспечение доступности для маломобильных групп населения.

**2022:** 57,6 млн руб. на капитальный ремонт систем электроакустики, режиссёрской связи и технических средств для видеотрансляций, оснащение техническим и технологическим театральным оборудованием, мебелью.

Всего за 4 года: 203,7 млн руб., в т.ч. 140,4 млн руб. из федерального бюджета, 63,3 млн руб. из областного бюджета.

**ЗАКАЗЧИК РАБОТ ПО КАПИТАЛЬНОМУ РЕМОНТУ – ОГБУК «ГОСУДАРСТВЕННЫЙ НАУЧНО-ПРОИЗВОДСТВЕННЫЙ ЦЕНТР ПО ОХРАНЕ КУЛЬТУРНОГО НАСЛЕДИЯ ЧЕЛЯБИНСКОЙ ОБЛАСТИ»**

Подрядчики – исполнители основных видов работ:

- ▶ ООО «Профстейд»,
- ▶ ООО «Объединение по реставрации»,
- ▶ ООО «Юнивест-Строй»,
- ▶ ООО СК «Система»,
- ▶ ООО ПСК «Алькасар»,
- ▶ «ГДСК-Урал»,
- ▶ ООО СК «Авангард-Плюс»,
- ▶ ООО «Новая сцена».

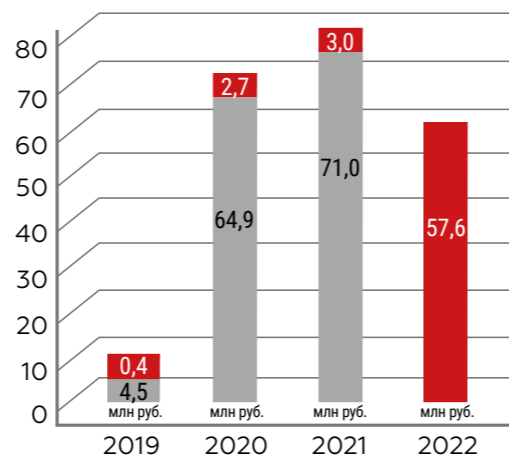

■ Средства областного бюджета  
■ Средства федерального бюджета

**ОБЛАСТНОЕ ГОСУДАРСТВЕННОЕ БЮДЖЕТНОЕ УЧРЕЖДЕНИЕ КУЛЬТУРЫ «ЧЕЛЯБИНСКИЙ ГОСУДАРСТВЕННЫЙ ТЕАТР КУКОЛ ИМЕНИ ВАЛЕРИЯ ВОЛЬХОВСКОГО»:**

- один из старейших театров в России и на Урале – создан 2 октября 1935 г.;
- лауреат Премии Правительства РФ имени Фёдора Волкова за значительный вклад в развитие театрального искусства России (2013);
- организатор Международного фестиваля кукольных спектаклей для взрослого зрителя «Соломенный жаворонок» (с 2006);
- ежегодно выпускает по 5 премьер для детей и взрослых, организует около 350 показов спектаклей, собирает более 60 тыс. зрителей;
- в репертуаре более 50 спектаклей для всех возрастных категорий зрителей;
- на сегодняшний день в театре 5 заслуженных артистов РФ и 1 заслуженный работник культуры РФ;
- главный режиссёр театра Александр Борок – заслуженный артист РФ, лауреат и член жюри Национальной театральной премии «Золотая Маска».



Сцена из спектакля  
**«Детский альбом»**  
(Пётр Чайковский)  
Режиссёр – Александр Борок,  
заслуженный артист РФ,  
лауреат Национальной театральной премии  
«Золотая Маска».  
Художник – Андрей Ефимов,  
лауреат Национальной театральной  
премии «Золотая Маска»



Дизайн-проект — студия «Арт-Диалог»  
(г. Екатеринбург),  
руководитель проекта Елена Крутских

Обновлённое здание Театра кукол сегодня – это принципиально новое дизайнерское решение внутреннего пространства, новый образ современного и технологичного театра, ориентированного не только на детей младшего возраста, но и на молодёжь и взрослых.

В современных тенденциях проектирования интерьеров детских театров прослеживается желание видеть театр универсальным, многофункциональным, позволяющим играть спектакли и проводить события для разных возрастных групп зрителей. В связи с этим решено уйти от традиционного представления о детском театре как о сказочном пространстве с обилием декоративных тематических приёмов. Больше внимание придаётся современным технологиям и способам взаимодействия со зрителем.

Дизайн интерьера театра решён простыми геометрическими формами, контрастными вертикальными линиями и стилизованными световыми акцентами. Тема арок в интерьере задана лучковыми окнами на историческом фасаде здания, которые являются предметом охраны на объекте культурного наследия регионального значения «Кукольный театр».

При входе в театр, в кассовом вестибюле зрителей будет ждать сюрприз в виде трёхмерной голограммы и распускающихся деревьев. Наше фойе решено простыми геометрическими формами, вертикальными белыми панелями с подсветкой в виде стилизованных ветвей. Всего в кассовом зале «выросло» 16 деревьев. А веточки и листочки можно пересчитать, стоя в очереди за билетом.

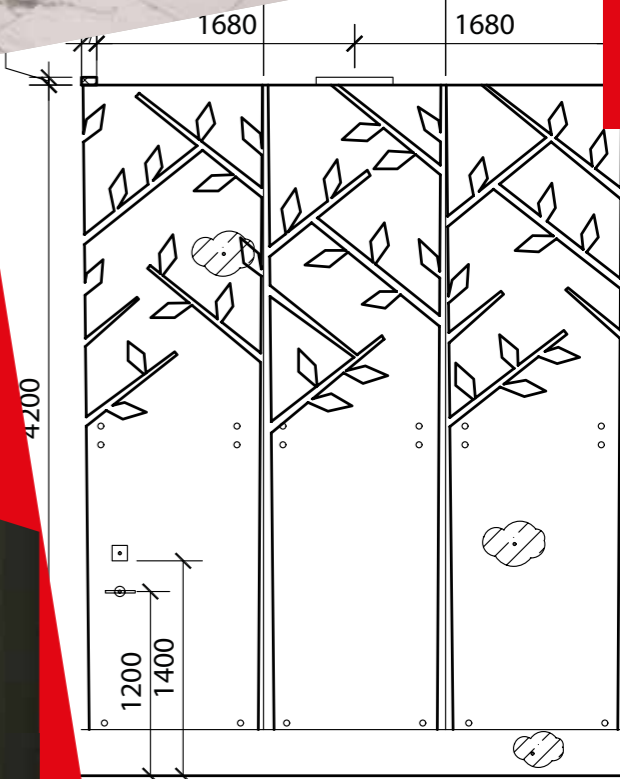

**КАССОВЫЙ ВЕСТИБЮЛЬ**

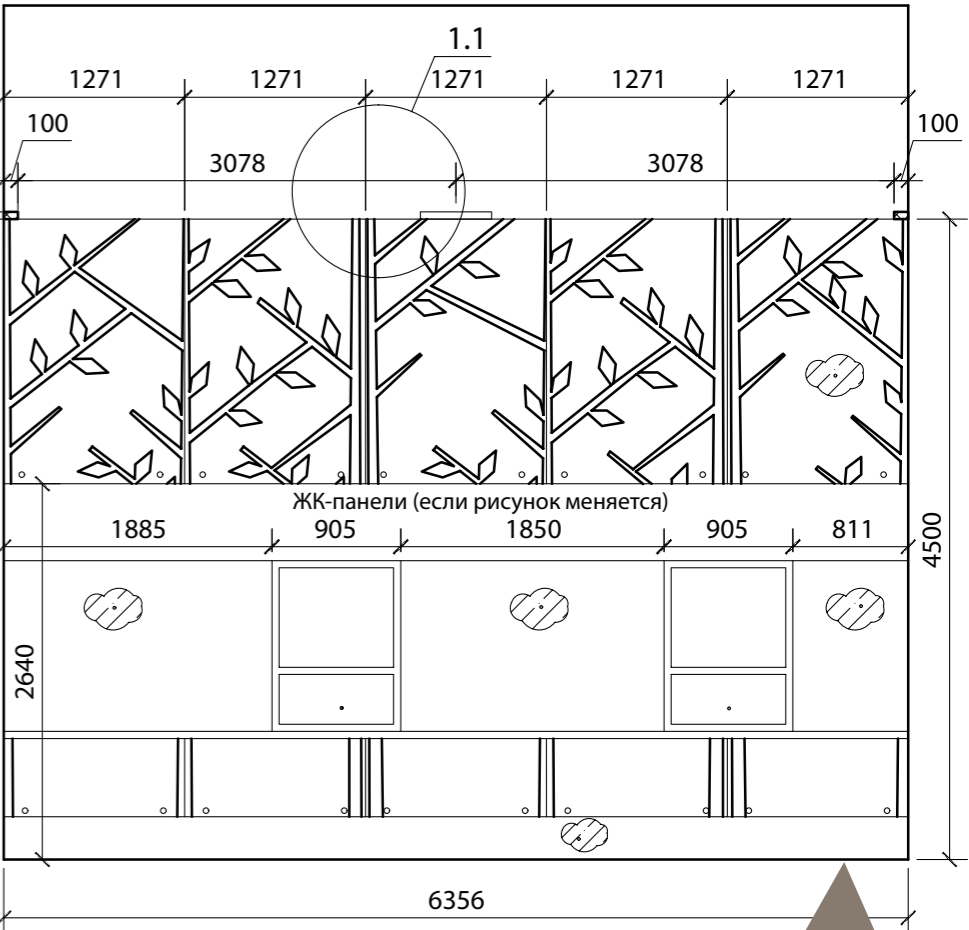

актёр **ТИМУР АХМЕДОВ**,  
актриса **МАРИЯ АХМЕДОВА**

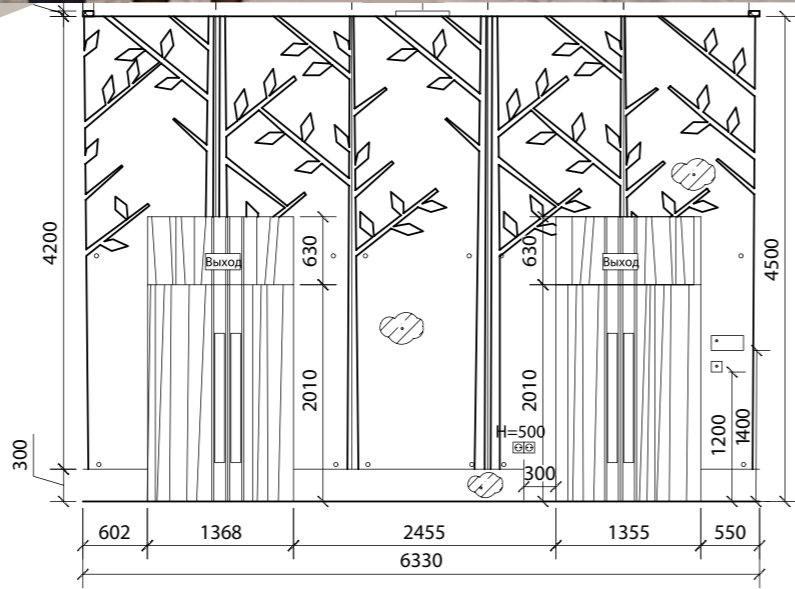

Двери — компания «Русский лес»  
(г. Челябинск)

Арт-объект «Полёт бабочек» – люстра, расположенная в центре фойе гардероба. Всего над входящими в театр зрителями будет «летать» около 1 тыс. бабочек. Диаметр люстры – 2 м. На стенах фойе, кроме светодиодной подсветки, расположены золотистые бра в виде птиц. Всего в зрительской части театра поселилось 114 таких «птичек света».

Потолки и римские шторы — компания «Потолок-Центр» (г. Челябинск)

Кроме того, каждая арка в фойе подсвечена светодиодной лентой. При общем выключенном свете подсветка арок создаёт нарядную и загадочную атмосферу. Наш гардероб рассчитан на 272 места для одежды. И мы надеемся, что наши обновлённые залы – большой на 211 зрителей и малый на 46 зрителей – всегда будут полными.

**ФЁДОР ПСАРЕВ**,  
заслуженный артист РФ  
**НАТАЛЬЯ БАЛДИНА**,  
заслуженная артистка РФ



Мягкая мебель — фабрика мягкой мебели «Женева» (г. Челябинск)

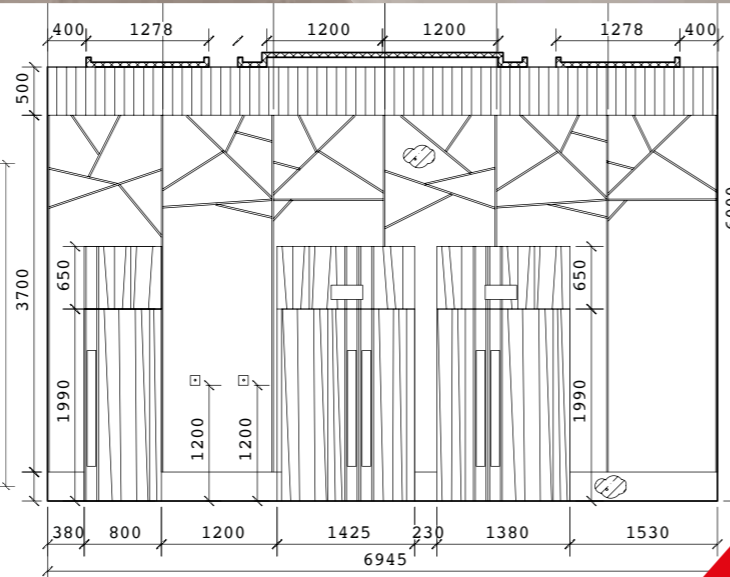
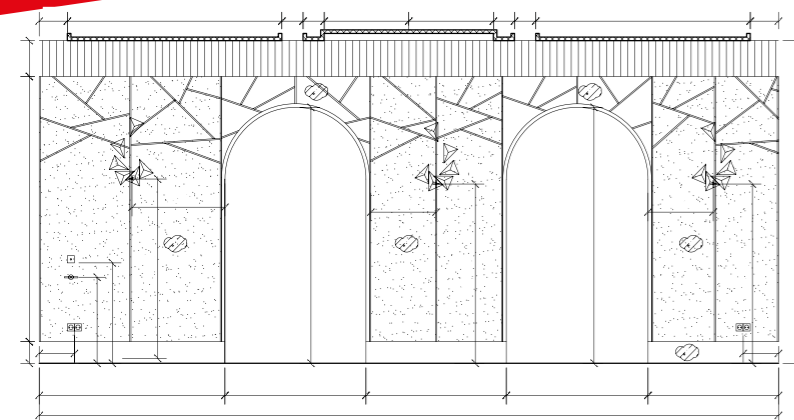

актёр **АЛЕКСАНДР МАЛЫШЕВ**,  
актёр **АРТЕМ ЧИСТЯКОВ**

Огромная композиция из светящихся шариков, напоминающих огромные дождевые капли, делает наше фойе уникальным. Большой (шириной 3,5 м) мультиэкран в фойе предназначен для постоянного воспроизведения видеороликов театра. Присмотритесь к портретам наших артистов напротив входа в буфет: они с секретом. Сколько артистов – столько секретов.

Сочетание белых матовых панелей и панелей из графитового зеркала придаёт нашему фойе оригинальность, праздничность и простор. В торцах стен предусмотрены ниши в виде арок для демонстрации главных жителей Театра кукол.

Кресла-шары — фабрика «ГутГешевт» (г. Магнитогорск)

**ФОЙЕ ЗРИТЕЛЬНОГО ЗАЛА**

актёр **ВИТАЛИЙ** Пилипенко,  
актриса **ЕКАТЕРИНА** Асанкина



Световые решения и арт-объекты — компания «ТТК Свет» (г. Санкт-Петербург)

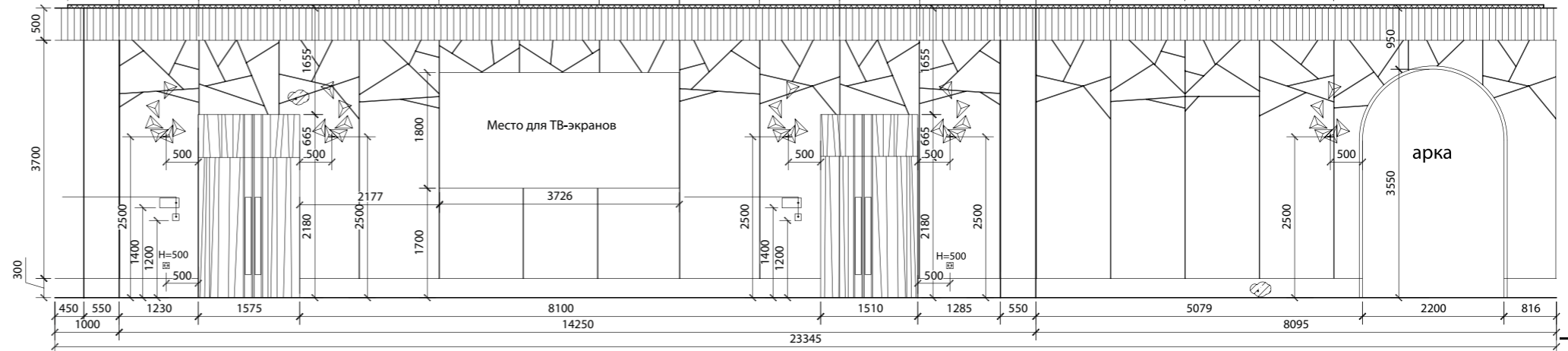
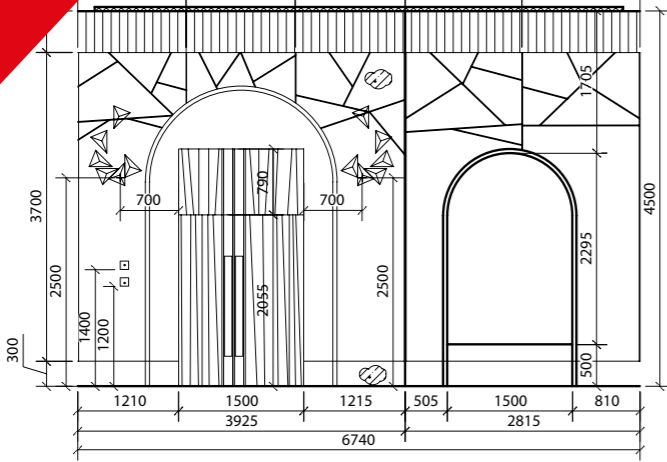

Наш буфет – это тема сладких конфет, мороженого и зефира. В арках с подсветкой разместились «пряничные» панно с нашими спектаклями, вытянутые вертикальные спинки диванов напоминают печенье, а светильники – шарики мороженого. Буфет рассчитан на 40–50 маленьких и больших посетителей.



Часы, декоративные панно, интерьерные надписи — компания «Центр оперативной полиграфии» (г. Челябинск)

актёр **НИКОЛАЙ АРХИПОВ**,  
актриса **МАРИАННА ТАРАСОВА**

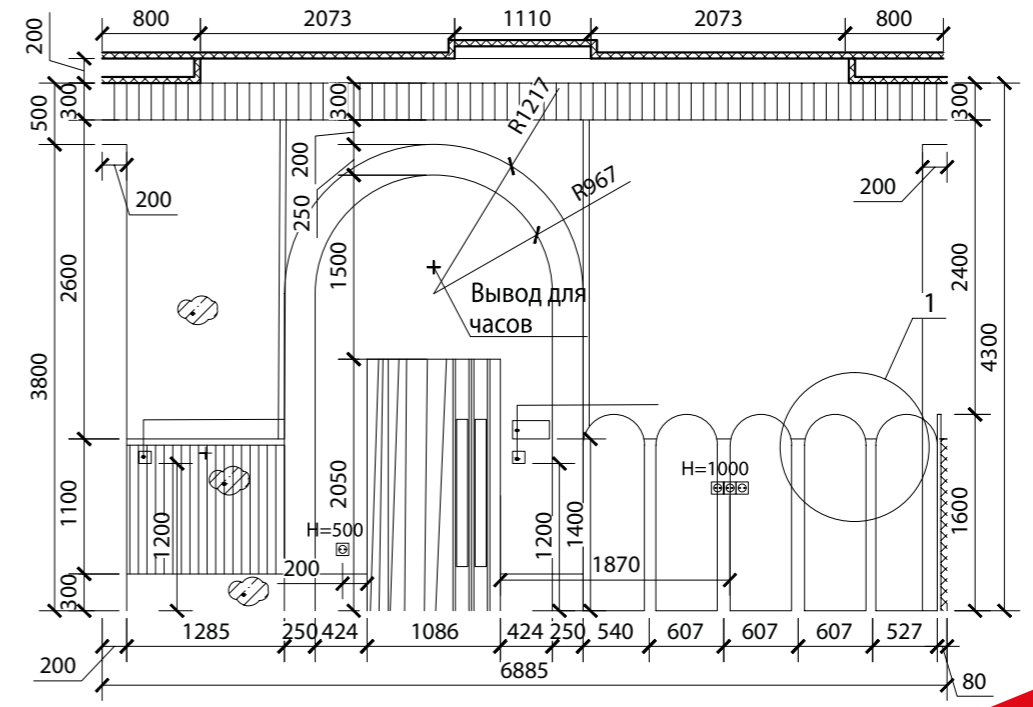

Эскизы для панно, кресел, оформление витрин — Елена Хохлович (г. Челябинск)



Пространство зала решено в бордово-фиолетовой гамме. В целях улучшения акустики стеновые панели расположены под небольшим углом друг к другу. Между ними – светодиодные дорожки и светильники с регулируемой яркостью. В зале предусмотрена система видео-трансляции и электроакустики, чтобы создать у зрителя ощущение реального присутствия за счёт качественного звука и возможности одновременной трансляции изображения на 3 стены.

**АЛЕКСАНДР БОРОК,**  
заслуженный артист РФ, главный режиссёр

Зал рассчитан на 211 зрителей: 195 комфортабельных кресел и 16 дополнительных страфонтенов (складывающихся боковых сидений без спинки). Кресла украшены вышивкой на спинках – это рисунки из наших спектаклей. Всего 54 вышивки – именно столько спектаклей в текущем репертуаре Театра кукол на момент открытия обновлённого зала. Новый занавес вышит петербургскими мастерами специально для нас.

Мы позаботились о зрителях и с ограниченными возможностями: зал оборудован индукционной петлёй для слабослышащих и наборами тифлокомментирования для слабовидящих и слепых. Кроме того, первый ряд наших кресел съёмный – для удобства зрителей на инвалидных колясках.

**БОЛЬШОЙ ЗРИТЕЛЬНЫЙ ЗАЛ**



актёр **ВАСИЛИЙ ЛАВРЕНТЬЕВ**,  
**АРИНА ЖАРИКОВА**,  
 заслуженная артистка РФ

**МАЛЫЙ ЗРИТЕЛЬНЫЙ ЗАЛ**



актриса **АРИНА ЗГУРСКАЯ**

Здесь мы сделали студийное, максимально тёмное пространство, не отвлекающее от действия на сцене. Всё пространство малого зала – мобильные сценические блоки, вырастающие на 5 высот – от 0 до 0,8 м. Всего в зале 12 платформ, позволяющих вырасти или опуститься относительно любому из них. Зал-трансформер может превращаться в арену со зрителями с двух сторон (60 мест) или оставаться сценой с классической рассадкой зрителей с одной стороны (50 мест). Малый зал оснащён современным световым и звуковым оборудованием от крупнейших ведущих производителей.

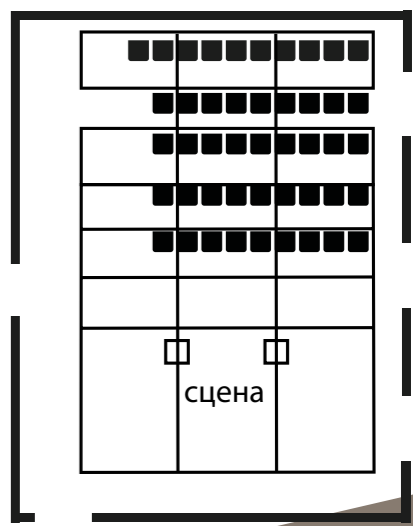
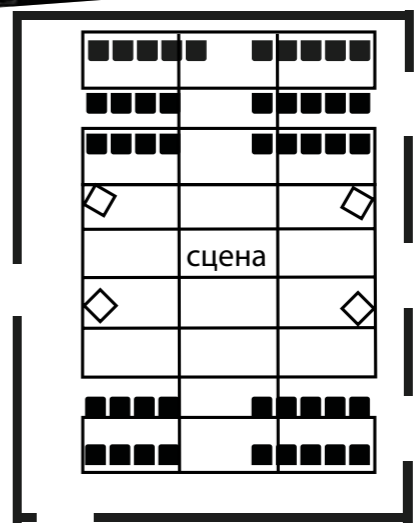
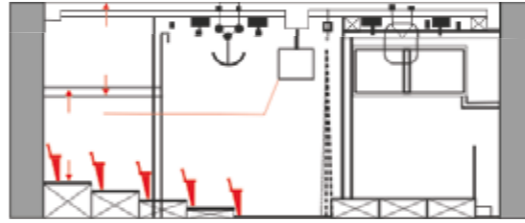

Театральные кресла — компания «Мир кресел» (г. Ставрополь)

## САМУЗЛЫ

Интерьеры санузлов для зрителей продолжают тему арок. Современные отделочные материалы позволяют создавать радостные и красивые сочетания цветов и фактур. Чёрная обводка и аксессуары подчёркивают и выделяют формы предметов. Мужской санузел решён в оливковом цвете, а женский – в нежно-розовом. В помещениях санузлов для маломобильных групп населения предусмотрено специальное оборудование. Единый стиль придаёт помещениям завершенность и гармонию.



## АДМИНИСТРАТИВНЫЕ ПОМЕЩЕНИЯ

200 м<sup>2</sup> площади театра – это кабинеты для административно-управленческого персонала и художественного руководства. Это отремонтированные, светлые и чистые помещения с новой мебелью.

Корпусная мебель и производственное оборудование – компания «Комус» (г. Челябинск)



актёр **АНТОН НИЧЕУХИН**,  
актриса **ЕЛЕНА БЛАЖЕЕВА**

Гримборные в театре расположены на первом и третьем этажах. Чтобы все артисты могли комфортно разместиться, гримёрки максимально продуманы. У каждого артиста сегодня есть свой удобный гримёрный столик с ящиками и полками для хранения вещей и грима. В каждой комнате предусмотрена мобильная гардеробная для подготовки костюмов и обуви для артистов к выходу на сцену.



актриса **ЕЛИЗАВЕТА БОРОК**

## ГРИМЁРНЫЕ КОМНАТЫ



Пошивочный, бутафорский и столярный цеха также отремонтированы и оборудованы в соответствии с современными технологиями. Организованы эргономичные системы хранения материалов, оснащены удобные рабочие места. Системы вентиляции и противопожарной безопасности сделают труд театральных мастеров безопасным и комфортным.



Производитель системы хранения — компания «Сатурн Импэкс-Трейдиг» (г. Пермь)



Андрей Дрыгин, заслуженный артист РФ  
актриса Елена Дрыгина

Цех оборудован системой передвижных и стационарных стеллажей для хранения костюмов и обуви. Всего в системе 7 трёхметровых стеллажей и 21 секция для хранения. Теперь костюмы из всех наших постановок в безопасности и легкодоступны для костюмера.

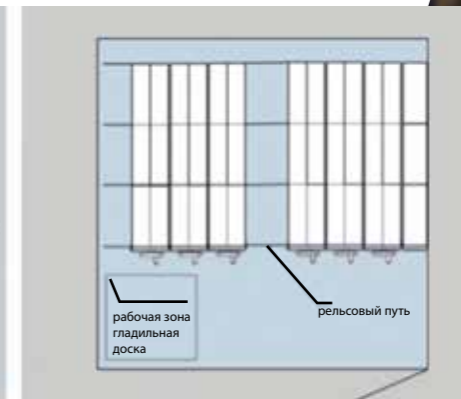
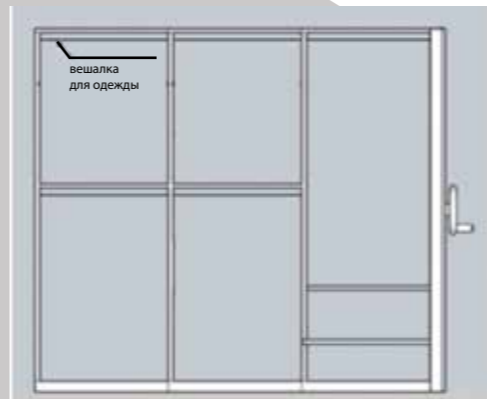



актёр АНАТОЛИЙ ПРИСТАЙ

Осветительный и радиоцех преобразились внешне и внутренне. Свет и звук в театре после ремонта – это новый качественный уровень наших спектаклей. Система электроакустики общей стоимостью более 19 млн руб. включает микрофонный парк, пульт звукорежиссёра, акустические системы, системы коммутации сигналов, оборудование обработки и усиления звукового сигнала. Посредством электроакустического расчёта установлено необходимое количество систем, которое покрывает равномерным звуковым давлением максимальное количество зрительских мест и не загромождает окно сцены.

Разработка проекта систем электроакустики, режиссёрской связи, видеотрансляций и поставщик оборудования — компания «ТТК» (г. Санкт-Петербург)



Система художественно-постановочного освещения в театре состоит из множества элементов: проходные коробки, коммутационные ящики, гибкие ленты к подъёмно-опускным софитным фермам и передвижным боковым башням, а также сами приборы театрального света – прожекторы, лампы и поворотные головы. Световое оборудование обновляется ежегодно. Только в 2022 году на оборудование для системы постановочного освещения запланировано 5 млн руб.



Механическое оборудование и планшет сцены — компания «ТТК» (г. Санкт-Петербург)



В театре полностью заменена система механического оборудования и планшета сцены большого зала. Оборудование верхней механизации сцены включает 9 штанкетных электрических подъёмов, 2 софитных подъёма, 4 осветительных передвижных рамы и антрактно-раздвижной занавес с арлекином. Нижняя механизация сцены состоит из 15 подъёмно-опускных площадок, установленных по всей площади сцены. Использование подъёмно-опускных станков даёт возможность не только изменять высотную конфигурацию уровня сцены для работы артистов-кукловодов, но и организовать при необходимости ступенчатый рельеф сцены для хора и место рассадки оркестра. Все устройства, приборы и компоненты имеют конструкцию, обеспечивающую удобство в обслуживании и управлении, легкодоступны для контроля, технического ухода и ремонта.

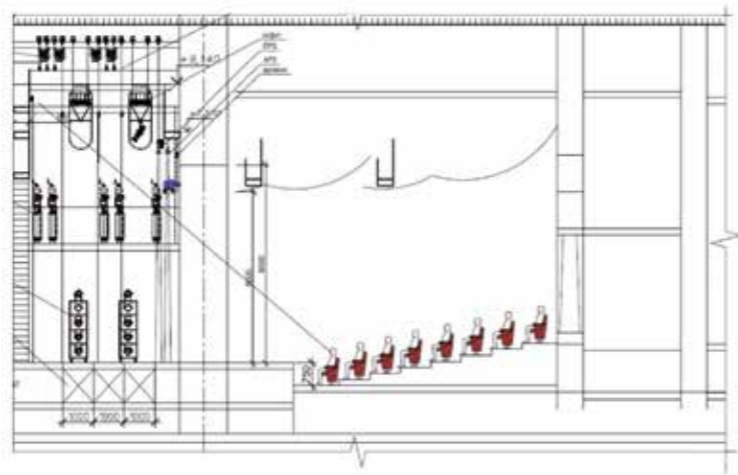

Концепция архитектурно-художественного освещения театра затронула основные объёмы здания, среди которых можно выделить историческую часть здания театра, входную группу в виде замка, сценическую коробку. А также элементы на прилегающей территории — малую архитектурную форму в виде сказочного замка и асфальтированную площадку перед входом. В основе решений по фасадам исторической части здания лежат классические методы архитектурного освещения. Световой каркас акцентирует главные архитектурные решения: наличники, горизонтальные русты, карнизы, обрамления, замковые камни, пилястры. Светоцветовые решения предполагают различные сценарии: мягкий тёплый белый свет в статичном режиме в повседневное время или однотонную и светодинамическую заливку цветом в праздничные дни. Варианты могут работать независимо или совместно в разных комбинациях. Неограниченные возможности в проекционных решениях помогут создавать привлекательные и даже актуальные сценарии. В проекте использовано 234 светильника и 4350 м кабеля.

Разработка проекта – светотехническая компания «МТ Электро» (г. Екатеринбург)





ЧЕЛЯБИНСКИЙ  
**ТЕАТР**  
**КУКОЛ**  
**2022**

фото — Марат Муллыев

дизайн — Нина Миронова

© Челябинский государственный театр кукол им. В. Вольховского, 2022